

PRZENOŚNIK TAŚMOWY

AR-PT 1200

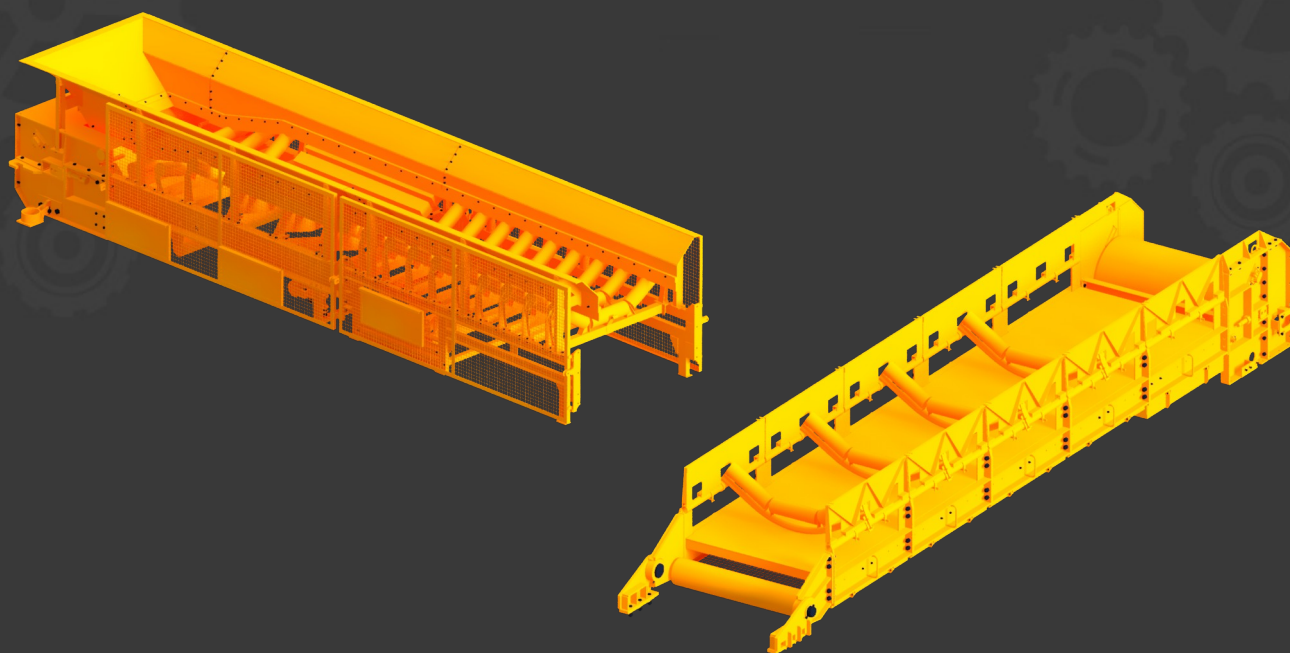

Przenośnik taśmowy AR-PT 1200 przeznaczony jest do odstawy urobku na głównych drogach transportowych na dole i powierzchni w kopalniach węgla kamiennego. Przenośnik może być również stosowany w kopalniach odkrywkowych, kopalniach rud i surowców mineralnych.

W kopalniach węgla kamiennego przenośnik taśmowy AR-PT 1200 może być stosowany w podziemiach zakładów górniczych w polach niemetalowych i metanowych w wyrobiskach zaliczanych do stopnia „a, b, c” niebezpieczeństwa wybuchu metanu oraz „A, B” niebezpieczeństwa wybuchu pyłu węglowego jako urządzenie wymagające wyłączenia spod napięcia przy maksymalnym wzroście stężenia metanu do 2%.

CHARAKTERYSTYKA TECHNICZNA PRZENOŚNIKA AR-PT 1000

Wydajność teoretyczna	[t/h]	1800
Wydajność maksymalna	[t/h]	W zależności od przebiegu trasy przenośnika
Gęstość materiału	[t/m ³]	0,85÷1,5
Max wielkość ziarna	[mm]	250x250x250
Kąt niecki	[°]	30 °÷ 37°
Typ trasy	-	Ceownikowa, rurowa lub linowa
Prędkość taśmy	[m/s]	ok. 1,5 ÷ 4
Długość przenośnika max	[m]	Do uzgodnienia
Dopuszczalne maksymalne nachylenie trasy:	[°]	-14 ÷ +16
Moc napędu zasadniczego	[kW]	2x132 ÷ 2x250
Typ sprzęgła	-	Elastyczne typu SET lub hydrokinetyczne
Średnica bębna napędowego	[mm]	630; 830; 1030
Średnica bębna zwrotnego	[mm]	600 lub 800